

# Scheibner-Fahrwerk-Zertifikat

## Ausführender Betrieb

Kfz-Sachverständigenbüro Gunter Greenwood

Walburgisstraße 46, 58706 Menden Tel.: 0 23 73/17 408-0

## Kunde

Herr

## Fahrzeug

KAWASAKI

ZX10R

ZXT00C

FIN: JKAZXT00CC.

km: 7.516

## Ergebnis der geometrischen Messungen (s.unten): maßhaltig ja nein

Die Vermessung des Rahmens und der Schwinge ist unauffällig.

-Die herstellereitigen Toleranzangaben sind nicht überschritten.

## Messung vom: 20.05.2008 10:01:21

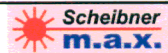

Scheibner Limited (mega-)m.a.x.-Rahmenmesssystem Nr.: 3009

System-information

### Hauptrahmen

Solldaten	Messwert	Abweichg.	empf. Tol.	ok?	Symmetriekorr.(mm):	0,0	
Sturz (°)	0,00	0,04	0,04	+/- 0,30	ja	Korrek.Aufbauh.(mm):	0,0
Lenkkopfwinkel (°):	24,50	24,67	0,17	+/- 0,50	ja		
Länge A (mm):	607,3	607,2	-0,1	+/- 3,0	ja		
Länge B (mm):	317,3	316,9	-0,4	+/- 1,0	ja		
Lenkkopfversatz (mm)		-1,9					-1,9

### Rahmenheck:

Heckversatz (mm)	0,0	0,0	0,0	+/- 4,0	ja		0,0
------------------	-----	-----	-----	---------	----	--	-----

### Schwinge:

Hinterradversatz(mm):		-1,0					-1,0
Verdrehung (°):	0,00	-0,15	-0,15	+/- 0,40	ja		
Schiefstellung (°):		-0,23					

Ansicht: von hinten

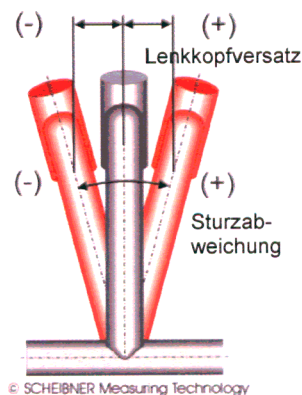

Ansicht: seitwärts

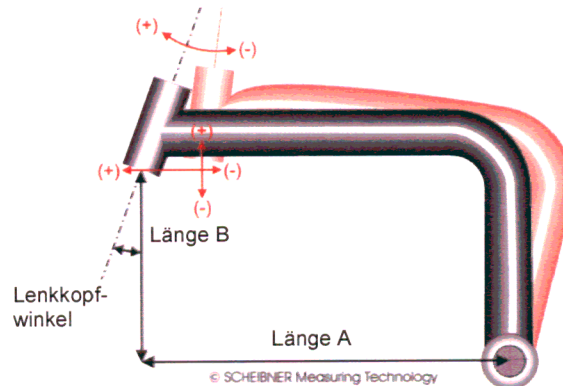

0  
87,11  
684,9  
0,00  
0,00  
0,00  
0,00  
0,0  
0,0  
0  
0  
0,00



www.scheibner.de

Unterschrift Ausführender